

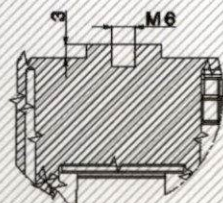

ORBITAL

HEROIC START

UPS
Battery
42 Ah

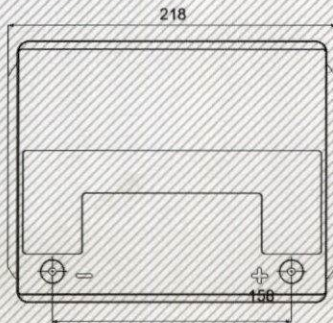
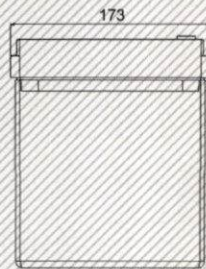
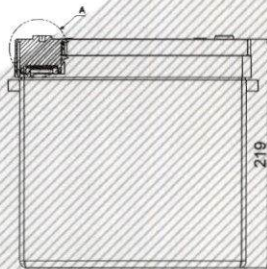

Detail A
Scale: 0:5
Insert type

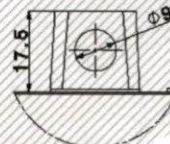

Detail B
Scale: 0:5
UT type

جدول مشخصات باتری

مقدار (در دمای ۲۵ درجه سانتیگراد)		شاخص				
12 V		ولتاژ نامی				
(12.7-13.0) V		محدوده ولتاژ مدار باز در حالت شارژ کامل				
9 V		کمترین ولتاژ مجاز در طی دشارژ				
(14.20-14.40) V		محدوده ولتاژ شارژ در شرایط عملکرد چرخه ای (سیکلی)				
(13.60-13.80) V		محدوده ولتاژ شارژ در شرایط آماده به کار (شارژ شناور)				
-15 mV/°C		ضریب تصحیح ولتاژ شارژ نسبت به دما				
(6-10) mΩ		مقاومت داخلی در حالت شارژ کامل				
42 Ah	325 A	بیشترین جریان دشارژ مجاز لحظه ای (حداکثر ۱ ثانیه)				
42 Ah	130 A	بیشترین جریان دشارژ مجاز دائمی				
42 Ah	10 A	بیشترین جریان شارژ مجاز				
نوع قطب	جانمایی قطب ها	ماکزیمم ابعاد باتری (mm)			ظرفیت نامی ۲۰ ساعت (Ah)	شناسه باتری
		ارتفاع کل	عرض	طول		
I	0	205	173	218	42	UFGMI42-12
UT	0	219	173	218	42	UFGMU42-12

منحنی های کارایی

تکهداری شارژ در زمان انبارداری

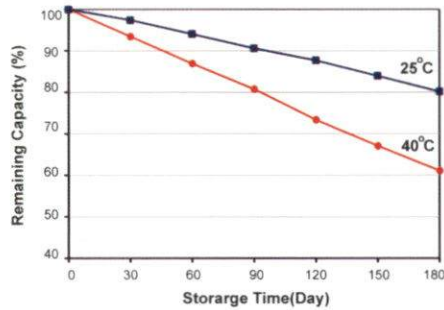

منحنی های دشارژ (در دمای ۲۵ درجه سانتیگراد)

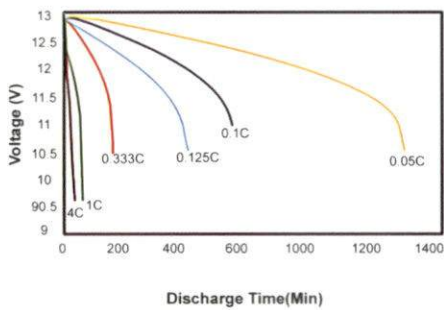

نمودارهای ولتاژ و جریان شارژ مجدد با مقادیر محدود شده

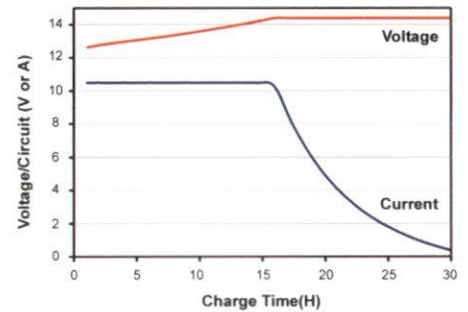

نمودار حالت شارژ باتری (در دمای ۲۵ درجه سانتیگراد)

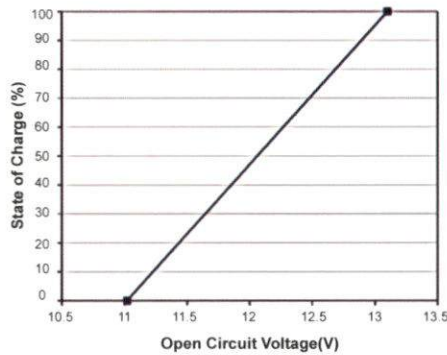

نمودار ولتاژ باتری در دوام چرخه ای مطابق با استاندارد IEC60896-21 (با عمق دشارژ ۴۰ درصد)

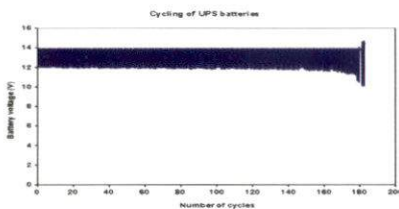

جدول دشارژ

دشارژ با جریان ثابت بر حسب آمپر (در دمای ۲۵ درجه سانتیگراد)

Cut off voltage (V/Cell)	5min	10 min	30min	1h	2h	3h	4h	5h	6h	7h	10h	20h
1.9	104.85	66.70	31.49	18.66	10.84	8.86	7.36	6.65	5.59	4.82	3.48	1.86
1.85	112.41	74.37	35.13	20.82	11.75	8.95	7.72	6.75	5.71	4.94	3.69	1.95
1.8	120.35	80.43	37.96	22.51	12.70	9.04	8.03	6.89	5.85	5.05	3.88	2.01
1.75	126.79	83.79	39.58	23.44	13.22	9.27	8.38	7.02	5.99	5.19	4.05	2.10
1.7	132.81	85.50	40.38	23.93	13.47	9.42	8.54	7.17	6.06	5.29	4.13	2.14
1.6	138.41	87.15	41.13	25.00	13.78	9.72	8.71	7.30	6.24	5.39	4.24	2.18
1.5	140.01	88.17	41.21	25.58	13.98	9.93	8.77	7.33	6.32	5.41	4.32	2.25

دشارژ با توان ثابت بر حسب وات بر سلول (در دمای ۲۵ درجه سانتیگراد)

Cut off voltage (V/Cell)	5min	10 min	30min	1h	2h	3h	4h	5h	6h	7h	10h	20h
1.9	199.21	127.40	57.48	34.42	20.09	16.68	12.63	11.42	9.60	8.28	5.95	3.17
1.85	213.58	142.04	64.13	38.39	21.78	16.84	13.24	11.59	9.82	8.49	6.31	3.33
1.8	228.67	153.60	69.29	41.51	23.53	17.00	13.78	11.82	10.06	8.69	6.63	3.43
1.75	240.91	160.03	72.25	43.23	24.51	17.45	14.38	12.06	10.30	8.92	6.91	3.59
1.7	252.33	163.29	73.72	44.13	24.97	17.72	14.64	12.30	10.41	9.10	7.05	3.66
1.6	262.98	166.44	75.08	46.10	25.54	18.29	14.93	12.53	10.72	9.27	7.25	3.73
1.5	266.01	168.39	75.23	47.17	25.90	18.68	15.04	12.59	10.86	9.30	7.38	3.85